

Contus

96635827 CONTUS T L1500 WH

THORN



Contus

Raileenheden van geprofileerd staalplaat met een poedercoating van witte polyesterlak. 5 voedingskabels (5 x 2,5 mm²/16 A) plus 2 x 2 geleiders (4 x 1,5 mm²/10 A) voor het integreren van noodverlichting aan de hand van twee onafhankelijk afgezonderde circuits, plus 2 stuurleidingsgeleiders (2 x 1,5 mm²/10 A). Aansluiting zonder gereedschap met elektrische voedingskit.

Afmetingen 1520 x 60 x 58 mm
Gewicht: 2,9 kg

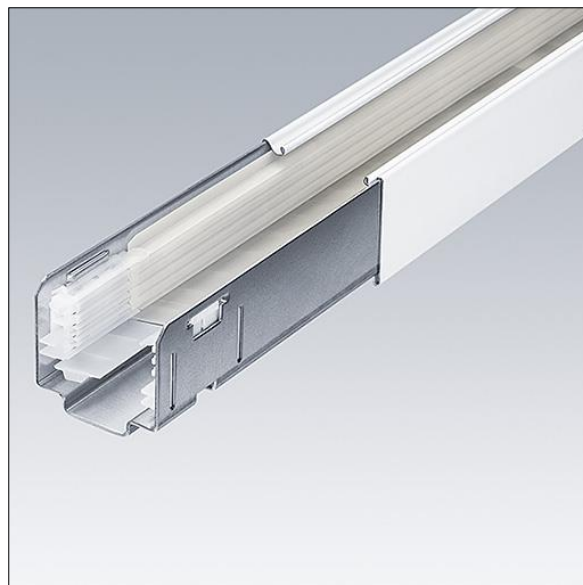

TLG_CONT_F_TRUNKING2.jpg

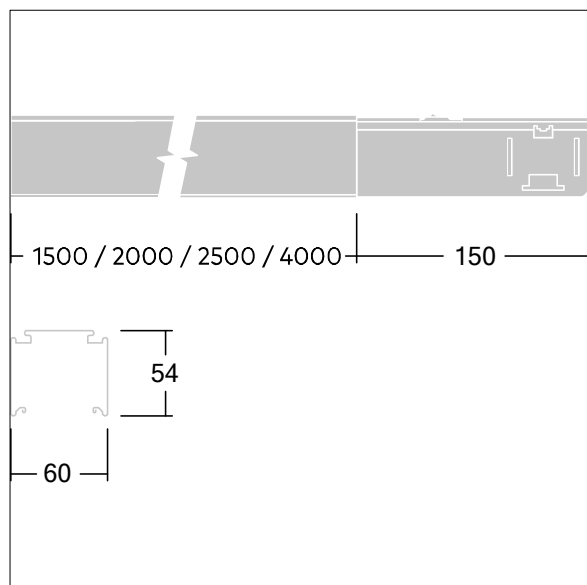

TL_CONTUS_M_Trunking.wmf

De met een * aangeduide waarden zijn nominale waarden. Tenzij anders aangegeven, gelden de waarden voor een omgevingstemperatuur van 25°C.

De producten van Thorn Lighting worden permanent verder ontwikkeld. We behouden ons het recht voor om zonder verdere publicatie technische of vormelijke wijzigingen aan onze producten aan te brengen.

© Thorn Lighting